

# STÜTZRING TYPE 8714

## „CeraLast“

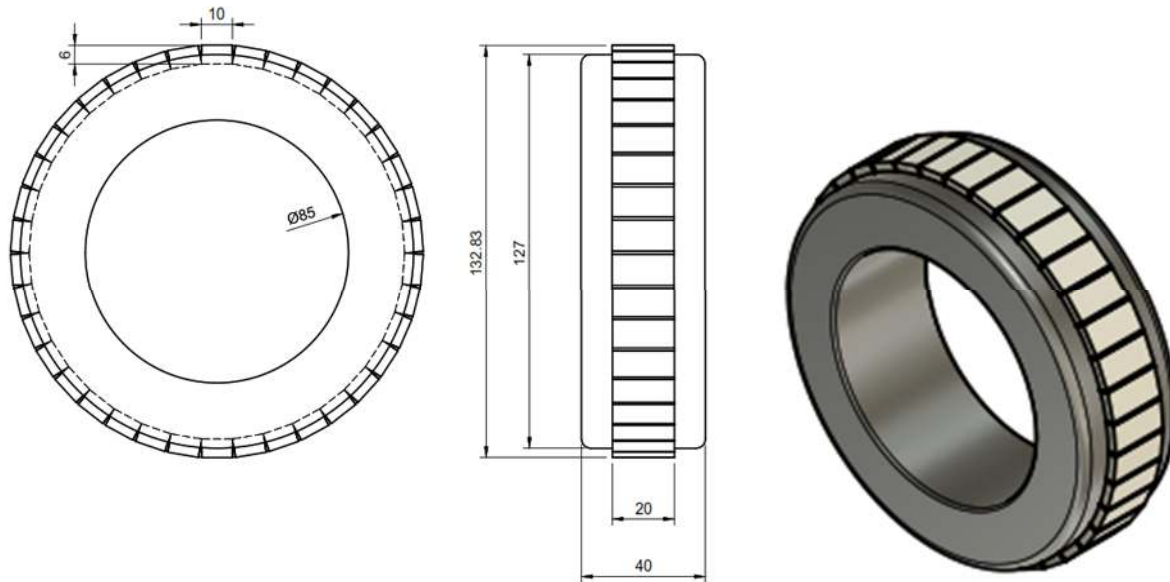

### BESCHREIBUNG

Die Verbindung von Keramik und Hochleistungsgummi führt zu einem Stützring für extreme Anwendungsbereiche. Die verschleißfeste Spezialkeramik schützt den Stützring vor abrasiven Medien wie Quarz, Stein oder Metall. Dadurch werden wesentlich längere Standzeiten erreicht. Im Abriebtest (DIN4649) zeigt der CeraLast - Stützring keinen messbaren Abrieb. Durch ein spezielles Verfahren wird die Keramik untrennbar mit dem Gummi verbunden. Der Gummikern garantiert dabei weiterhin gute Elastizität und Dämpfung.

### BESONDERE MERKMALE

- Kein messbarer Abrieb
- Gute Elastizität und Dämpfung
- Längere Lebensdauer
- weniger Wartungsstillstände
- geringere Wartungskosten

### ZUKÜNFTIG AB ANFRAGE

mit den Durchmessern  
 63,5 mm  
 89 mm  
 108 mm  
 133 mm mit Artikelnummer CA2916

### TYPISCHE ANWENDUNGEN

- Eisenerzförderung
- Granitabbau
- Glasrecycling
- Miningbereich
- Schlacke Förderung
- Alle stark abrasiven Materialien